

primus®

GET AHEAD IN LAUNDRY+



T25 | T35 WASDROGER



RADIALE LUCHTSTROOM
Voor maximale warmteoverdracht,
laag energieverbruik en korte
droogtijd



CLOUDGEBASEERD PLATFORM
Om uw wasgoed altijd en overal
gemakkelijk in de gaten te houden



EXTRA GROTE DEUROPENING
Voor eenvoudig in- en uitladen



VERBETERDE DUURZAAMHEID
Voor uw gemoedsrust met 3 jaar
garantie

KENMERKEN EN VOORDELEN

Kenmerken

- Standaard gegalvaniseerde trommel met grote diameter
- Grote deuropening voor gemakkelijk in- en uitladen
- Zelfreinigend pluisjesfilter

Opties

- Met muntbediening
- Roestvrijstalen voorpaneel
- Omkeerbare trommel
- Dubbel deurglas en isolatie
- Restvochtcontrole Sensodry:
 - Op veilige manier drogen van delicaat linnengoed
 - Vochtigheidsdetectie in %
 - Ideaal in combinatie met SoftWash®
 - Ideaal voor stomerijen, brandweerafdelingen
 - Leverbaar als Easy en Full Control
- WiFi-set - te bestellen via Accessoires

Bediening

- Gebruiksvriendelijke microprocessor (ECT) - Intuïtieve bediening met eenvoudige selectie van 3 programma's
- Full Control Programmer (FCT) - Volledig programmeerbare timer met mogelijkheid restvochtcontrole

PRODUCTKENMERKEN

TYPE		T25	T35
CAPACITEIT			
Capaciteit 1:18	kg (lb)	25(55)	38(84)
Capaciteit 1:22	kg (lb)	24(56)	31(68)
Trommelvolume	l	530	680
Trommeldiameter	mm	ø930	ø930
LUCHTSTROOM	m ³ /u	950	1200
GEMIDDELDE DROOGTIJD	l/min	0,384	0,560
MOTORS			
Ventilator	kW	0,55	0,55
Aandrijving	kW	0,25	0,25
GASVERWARMING			
Aansluiting gas	NPT	3/4"	3/4"
Elektrische aansluiting		380-415/50-60/3 +N, 380-415V/50-60 Hz/3 Ph**	
Energie	kW	33/39	46/50
	kBTU/u	112,6/133,1	157,9/170,6
VERWARMING MET STOOM			
Stoomaansluiting	inch	3/4"	3/4"
Elektrische aansluiting		380-415/50-60/3 +N, 380-415V/50-60 Hz/3 Ph**	
Stoomvermogen*	kW	27 - 36,2	39,3 - 52,7
Stoomdruk	bar	3-6 / 7-10	3-6 / 7-10
ELEKTRISCHE VERWARMING			
Elektrische aansluiting		380-415/50-60/3 +N, 380-415V/50-60 Hz/3 Ph**	
Energie	kW	30/36	36/48
UITLAAT	mm	200	200
AFMETINGEN			
Afmetingen HxBxD	mm	1975x965x1270	1975x965x1490
Nettogewicht	kg	275	305
TRANSPORTGEGEVENS			
Verpakking HxBxD	mm	2075x1040x1320	2075x1040x1540
Brutogewicht	kg	300	330

+ = beschikbaar, De gegevens betreffende de afmetingen van de machines omvatten alle supplementaire delen

**Andere spanningsopties op aanvraag op basis van de prijslijst

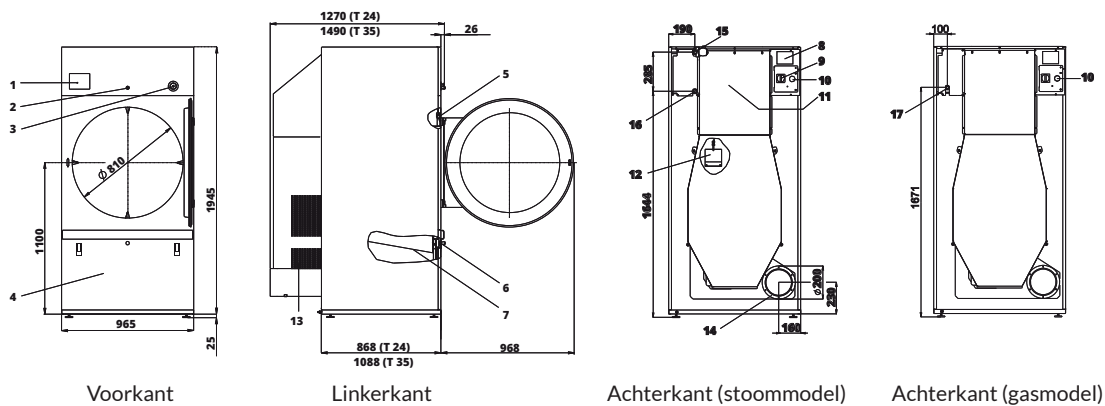

1. Sturing
2. Vergrendeling van het bedieningspaneel
3. Noodstopknop
4. Deksel pluïesfilter
5. Microschakelaar deurslot
6. Microschakelaar pluïesdeksel

7. Pluïesfilter
8. Naamplaatje
9. Hoofdschakelaar
10. Netvoedingsapparaat
11. Verwarmingskamer
12. Luchtstroomschakelaar

13. Aanzuiging
14. Uitlaatleidingen
15. Stoomtoevoer
16. Consensaatafvoer
17. Aansluiting gas